

- A. Förvissa dig om att du fått en negativ laddningsdator.
- B. Bryt strömmen från batteriet.
- C. Montera laddningsdatorn på ett fuktskyddat ställe.
- D. Fyll kontaktarna med vattenavvisande fett, (även utrymmet runt kontakten som sitter i datorn), så att eventuellt vatten inte kan tränga in.
- E. Demontera generatorgaveln.
- F. Demontera originalregulatorn enl. fig. 1. pos. 10. Motståndet skall ej användas mer.
- G. Bryt loss plastlocket på originalregulatorn enl. fig. 2. pos. 11.
- H. Klipp bort alla anslutningar i denna enl. fig. 2. pos. 12.
- I. Löd en kabel mellan två av dessa anslutningar enl. fig. 2. pos. 13.
- J. Sätt ihop originalregulatorn.
- K. Montera generatorgaveln.
- L. Anslut kabel 1 = brun, kabel 2 = blå, kabel 4 = svart och kabel 5 = grön enl. fig. 2.
Om diodfördelare är ansluten skall kabel 2 = blå anslutas till servicebatterit utgången på denna.
- M. Montera en laddkontrollampa på 2-4 W i instrumentpanelen.
- N. Anslut kabel 6 = gul från TWC till lampans ena stift, andra stiftet skall anslutas till tändningslåset enl. fig. 2.
- O. Anslut kabel 3 = röd till batteriets pluspol enl. fig. 3.
Om diodfördelare är ansluten skall kabel 3 = röd anslutas till servicebatteriet.
- P. Temp.sensorn finns i kablaget mot batteriet.
Kabeln får ej kortas.
NOTERA! Vid två generatorer skall TWC-kabel för dubbla generatorer användas. Inkoppling av denna, se separat anvisning.

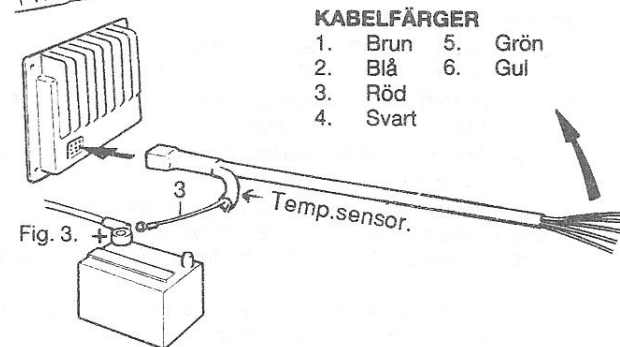
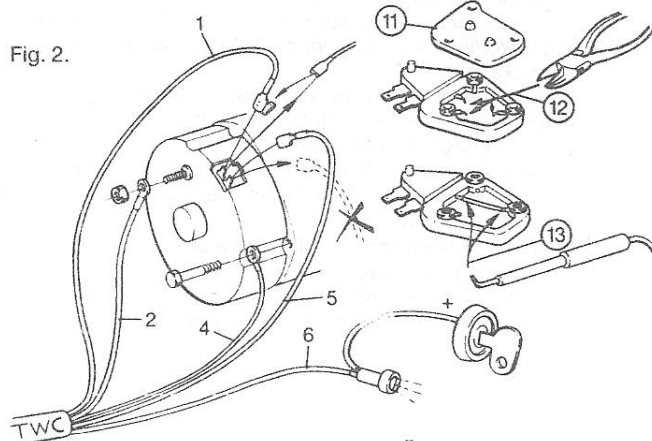
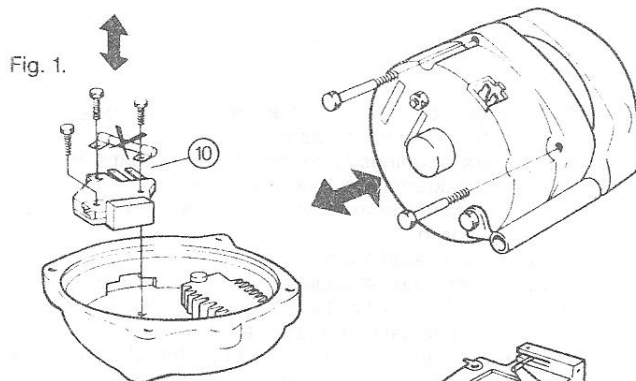

KABELFÄRGER

1. Brun	5. Grön
2. Blå	6. Gul
3. Röd	
4. Svart	

EFTER INSTALLATION

- Anslut en digital voltmeter över batteriet (vid tvåbatterisystem över servicebatteriet). Det visar batteriets vilospänning.
- Vrid om startnyckeln i läge tändning. Kontrollera att laddkontrollampen lyser med fast sken.
- Starta motorn. Laddkontrollampen skall släckas. Blinkar lampen, se LARM.
- Varva upp motorn till ca 2 000 varv. Spänningen på voltmeteren skall nu stiga till ca 14 V vid 12-voltsystem och 28 V vid 24-voltsystem (se tabell temperatur/spänning). Är batteriet väldigt urladdat kan det ta relativt lång tid.
- Efter ca 5 minuter kommer generatorn att stänga av laddspänningen och mäta batteriet, därefter kommer spänningen att höjas till ca 14,6 V vid 12-voltsystem och ca 29,2 V vid 24-voltsystem (se tabell temperatur/spänning).
- Belasta generatorn genom att slå på några stora förbrukare. Blinkar laddkontrollampen snabbt, se LARM.
- Kontrollera och notera syravikten i samtliga battericeller i alla batterier.
- TWC-datorn justerar laddspänningen till den teoretiskt riktiga. Är batteriet mycket nedgången och svårt sulfaterat kan det inte tillgodogöra sig laddningen utan blir varmt istället för att lagra energi.
- Kontrollera efter några timmars körning att syravikten har höjts (OBS! gamla batterier tar längre tid). Känn även med handen på batteriet/batterierna. De skall inte bli nämnvärt varma av laddningen om de är friska. Skulle något batteri bli varmt är detta felaktigt och skall bytas. Kom ihåg att även nya batterier kan vara felaktiga. Tag för vana att regelbundet kontrollera syravikt och vätska.

LARM

LÅNGSAM BLINK – 1 blink/sek. = Felaktig spänning.

- Möjlig orsak:**
- För lågt varvtal på motorn.
 - För hög strömförbrukning.
 - Felaktig regulator.
- Åtgärd:**
- Öka motorvarvet.
 - Sänk varvtalet på värmefläkt eller stäng av annan stor förbrukare.

OBS! Vid helt urladdat batteri kan blinkningen fortsätta under längre tid efter start. När rätt laddspänning uppnåtts slutar blinkningen.

SNABB BLINK – 3 blink/sek. = För stort spänningsfall mellan generator och batteri.

- Möjlig orsak:**
- Felaktig huvudströmbrytare.
 - Oxiderade kontakter.
 - För klena kablar.
- Åtgärd:**
- Byt ut felaktiga komponenter.

OBS! Spänningsfall i laddkretsen skall omedelbart åtgärdas. Detta kan medföra kraftig värmeutveckling och innebära brandfara.

TEMPERATUR/LADDSPÄNNING vid 12V-system

	Varmare än			Kallare än
Temperatur	+30°	+30°--10°	+10°--10°	-10°
Normal laddning	13,8V	14,0V	14,2V	14,4V
Högladdning	14,4V	14,6V	14,8V	15,0V