

- A. Förvissa dig om att du fått en positiv laddningsdator.
- B. Bryt strömmen från batteriet.
- C. Montera laddningsdatorn på ett fuktskyddat ställe.
- D. Fyll kontaktarna med vattenavvisande fett, (även utrymmet runt kontakten som sitter i datorn), så att eventuellt vatten inte kan tränga in.
- E. Demontera orginairegulatorn.
- F. Lossa kabeln till laddkontrolllampan från D+ /61 och skarva den med kabel 6 = gul från TWC enl. fig. 1 pos. 10.
OBS! OBS! Till den gula kabeln får endast själva laddkontrolllampan på högst 5 W vara ansluten eftersom TWC-datorn i annat fall förstörs. Ev. automatik kopplad till denna kabel måste ovillkorligen kopplas om till D+ /61 på generatorn eller till oljetrycksvakt.
- G. Anslut kabel 1 = brun, kabel 2 = blå, kabel 5 = grön och kabel 4 = svart enl. fig. 1.
Om diodfördelare är ansluten skall kabel 2 = blå anslutas till den enl. fig. 1. På diodfördelaren måste även en bygling som framgår av fig. 1. pos. 11 göras. Detta för att dioderna ej skall överbelastas.
- H. Anslut kabel 3 = röd till batteriets pluspol enl. fig. 2.
Om diodfördelare är ansluten skall kabel 3 = röd anslutas till servicebatteriet.
- I. Temp.sensorn finns i kablaget mot batteriet.
Kabeln får ej kortas.

NOTERA! Vid två generatorer skall TWC-kabel för dubbla generatorer användas. Inkoppling av denna, se separat anvisning.

EFTER INSTALLATION

- Anslut en digital voltmeter över batteriet (vid tvåbatterisystem över servicebatteriet). Det visar batteriets vilospänning.
- Vrid om startnyckeln i läge tändning. Kontrollera att laddkontrolllampan lyser med fast sken.
- Starta motorn. Laddkontrolllampan skall släckas. Blinkar lampan, se LARM.
- Varva upp motorn till ca 2 000 varv. Spänningen på voltmeteren skall nu stiga till ca 14 V vid 12-voltsystem och 28 V vid 24-voltsystem (se tabell temperatur/spänning). Är batteriet väldigt urladdat kan det ta relativt lång tid.
- Efter ca 5 minuter kommer generatorn att stänga av laddspänningen och mäta batteriet, därefter kommer spänningen att höjas till ca 14,6 V vid 12-voltsystem och ca 29,2 V vid 24-voltsystem (se tabell temperatur/spänning).
- Belasta generatorn genom att slå på några stora förbrukare. Blinkar laddkontrolllampan snabbt, se LARM.
- Kontrollera och notera syravikten i samtliga battericeller i alla batterier.
- TWC-datorn justerar laddspänningen till den teoretiskt riktiga. Är batteriet mycket nedgångat och svårt sulfaterat kan det inte tillgodogöra sig laddningen utan blir varmt istället för att lagra energi.
- Kontrollera efter några timmars körning att syravikten har höjts (OBS! gamla batterier tar längre tid). Känn även med handen på batteriet/batterierna. De skall inte bli nämnvärt varma av laddningen om de är friska. Skulle något batteri bli varmt är detta felaktigt och skall bytas. Kom ihåg att även nya batterier kan vara felaktiga.
Tag för vana att regelbundet kontrollera syravikt och vätska.

Fig. 1.

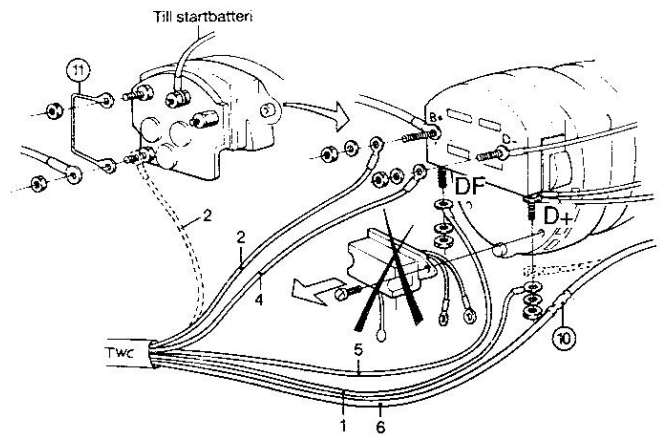

KABELFÄRGER

1. Brun
2. Blå
3. Röd
4. Svart
5. Grön
6. Gul

Fig. 2.

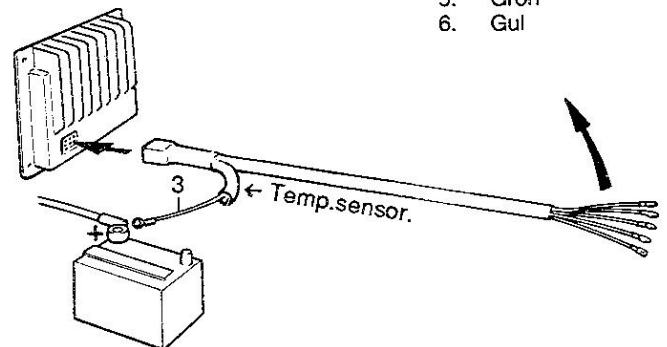

LARM

LÅNGSAM BLINK – 1 blink/sek.

Felaktig spänning.

Möjlig orsak:

- För lågt varvtal på motorn.
- För hög strömförbrukning.
- Felaktig regulator.

Åtgärd:

- Öka motorvarvet.
- Sänk varvtalet på värmefläkt eller stäng av annan stor förbrukare.

OBS! Vid helt urladdat batteri kan blinkningen fortsätta under längre tid efter start. När rätt laddspänning uppnåtts slutar blinkningen.

SNABB BLINK – 3 blink/sek.

För stort spänningsfall mellan generator och batteri.

Möjlig orsak:

- Felaktig huvudströmbrytare.
- Oxiderade kontakter.
- För klena kablar.

Åtgärd:

- Byt ut felaktiga komponenter.

OBS! Spänningsfall i laddkretsen skall omedelbart åtgärdas. Detta kan medföra kraftig värmeutveckling och innebära brandfara.

TEMPERATUR/LADDSPÄNNING vid 12V-system

	Varmare än	
Temperatur	+30°	+30°-+10°
Normal laddning	13,8V	14,0V
Högladdning	14,4V	14,6V